

## 改善箇所説明図

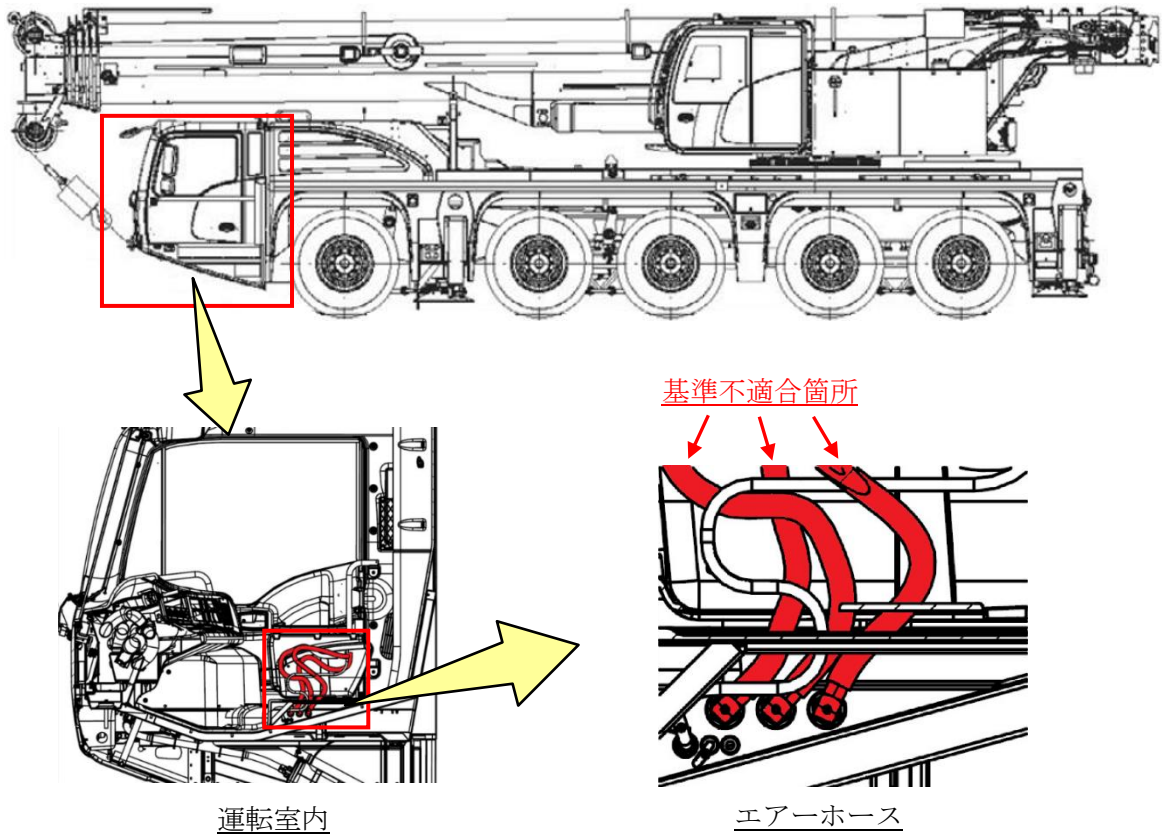

クレーン車の駐車ブレーキ用エアースホースにおいて、エアースホース接続金具部の加締め工程が不適切なため、ホース加締め部のゴムが損傷することがある。そのため、そのままの状態で使用を続けると、損傷部よりエアースが漏れ、駐車ブレーキが解放できなくなるおそれがある。

### 改善内容

全車両、対象となるエアースホースを対策品と交換する。

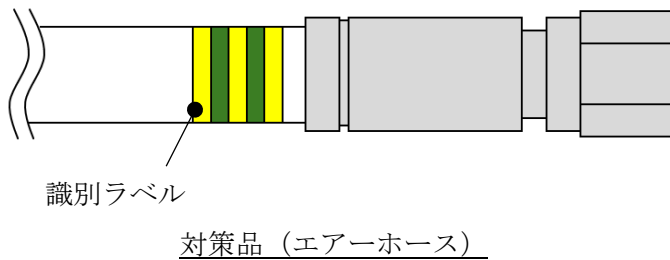

識別：エアースホースの識別ラベルにて識別する。